

uno[®]
lite



室內空氣品質偵測器

UNOLite

UNO-L

- 高性價比
- 具備多重偵測器
- 支援 BACnet MS/TP 及 Modbus RTU
- 符合 WELL V2 ，Q1 2022 健康建築標準
- 高達八年預期壽命
- iOS 及 Android 手機 APP

系統規格

	UNO-L
工作範圍	0°C 至 50°C，10-90% RH
電源要求	輸入 1: 12-24 VDC, 24 VAC
	輸入 2: 電源供應器 12V/1A 最高 6W (12VDC)
安裝方式	安裝於牆面(石膏板/電器盒)
協定	Modbus RTU / BACnet MS/TP (通過指撥開關選擇)
傳輸	RS485，BLE5.1
配件	兩種壁掛式支架
保固	1 年
重量	188 g

偵測器規格

偵測項目	測量範圍	準確度
PM1	0-1000 $\mu\text{g}/\text{m}^3$	$\pm (5 \mu\text{g}/\text{m}^3 + 20\%)$ 於 0-100 $\mu\text{g}/\text{m}^3$, $\pm 10\%$ 於 100-1000 $\mu\text{g}/\text{m}^3$
PM2.5	0-1000 $\mu\text{g}/\text{m}^3$	$\pm (5 \mu\text{g}/\text{m}^3 + 20\%)$ 於 0-100 $\mu\text{g}/\text{m}^3$, $\pm 10\%$ 於 100-1000 $\mu\text{g}/\text{m}^3$
PM10	0-1000 $\mu\text{g}/\text{m}^3$	$\pm (5 \mu\text{g}/\text{m}^3 + 20\%)$ 於 0-100 $\mu\text{g}/\text{m}^3$, $\pm 25\%$ 於 100-1000 $\mu\text{g}/\text{m}^3$
CO ₂	400-5000 ppm	$\pm (50\text{ppm} + 5\%)$
TVOC	0-30000 ppb	$\pm 15\%$ 於實驗室檢測 (乙醇)
溫度	0-50°C	$\pm 1^\circ\text{C}$ 於 25°C 及 50% rH
濕度	10-80% rH	$\pm 10\%$ 於 25°C 及 50% rH

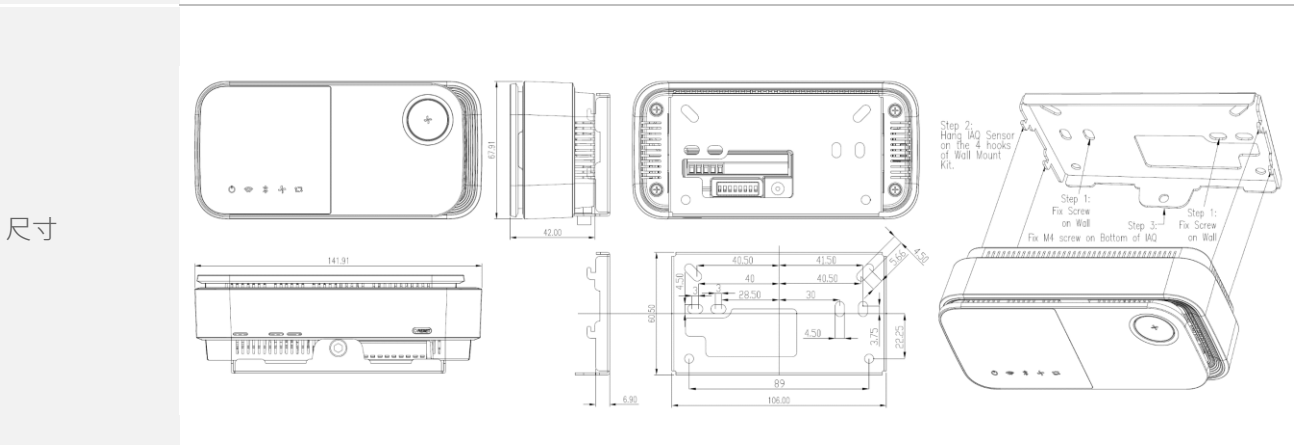

備註	產品受安裝和環境影響，請遵循安裝指南。
----	---------------------

2022/11